

Марка P1

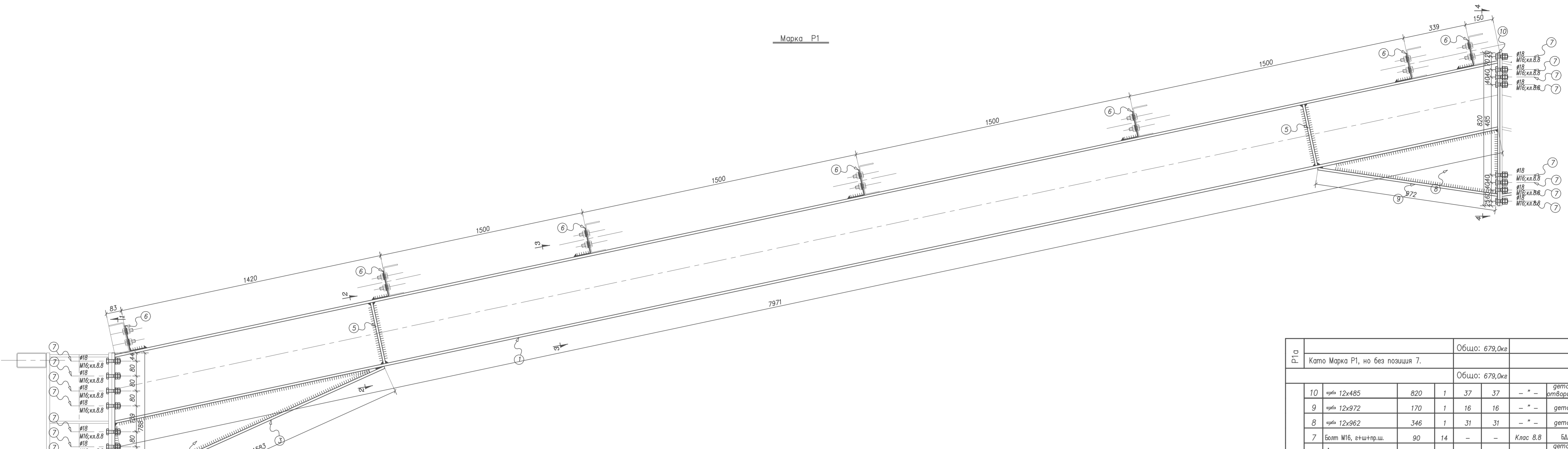

P1a		Общо: 679,0кг								
Като Марка P1, но без позиция 7.		Общо: 679,0кг								
P1	10	≠ 12x485	820	1	37	37	-	-	детал;	
	9	≠ 12x972	170	1	16	16	-	-	отвори #18	
	8	≠ 12x962	346	1	31	31	-	-	детал	
	7	Болт M16, вш+пр.ш.	90	14	-	-	Клас 8.8	БДС		
	6	L 140/80x4	140	7	1	7	-	-	детал;	
	5	≠ 12x335	81	4	3	12	-	-	отвори #18	
	4	≠ 16x788	170	1	17	17	-	-	детал;	
	3	≠ 12x1588	170	1	25	25	-	-	отвори #18	
	2	≠ 12x1442	653	1	89	89	-	-	детал	
	1	I IPE 360	7971	1	445	445	S235JR			
Марка	Позиция	Профил	Дължина	Проф	Един.	Общо	Тегло (кг)		Материал	Забележка

ЗАБЕЛЕЖКИ:

- Общи забележки – гледа чертеж No.02/14
- Заваръчни шевове с катет 6 мм, освен означените.
- При изпълнение на монтажните работи да се спазват изискванията от ГИПСОМР.
- Всички размери са в милиметри.

УСЛОВНИ ОЗНАЧЕНИЯ

- Заводски заваръчен шев
- Монтажен заваръчен шев
- Кръгъл отвор
- Овален отвор
- Постоянен болт с нормална или повишена точност
- Високоякостен болт
- Времен болт

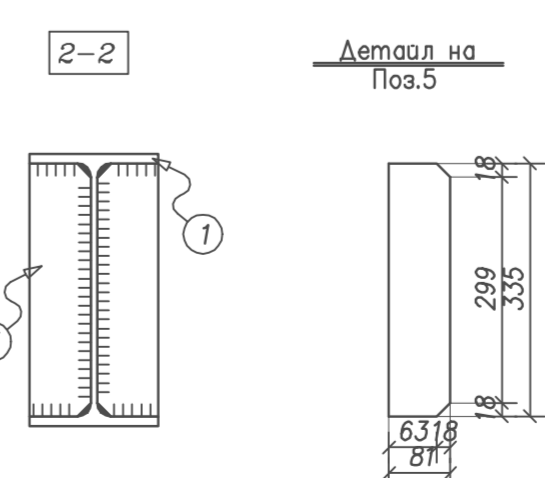
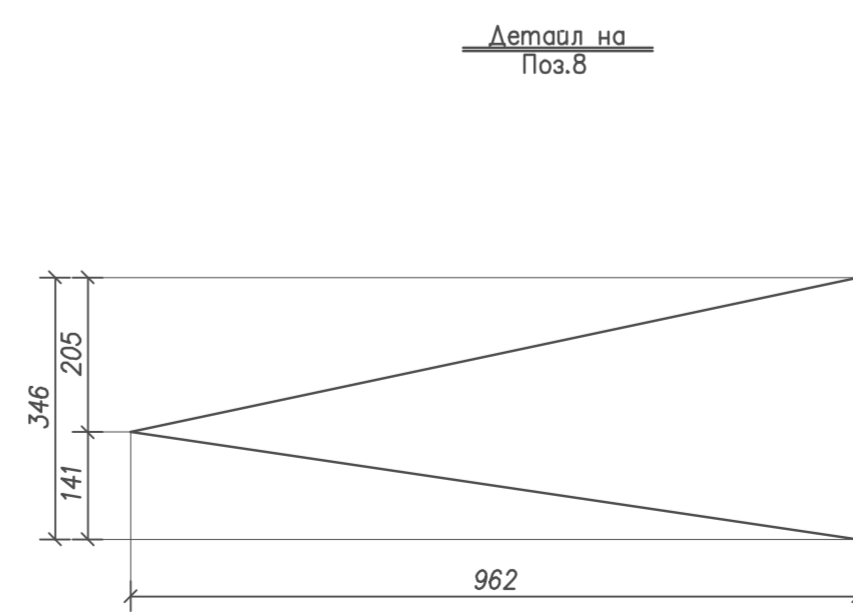
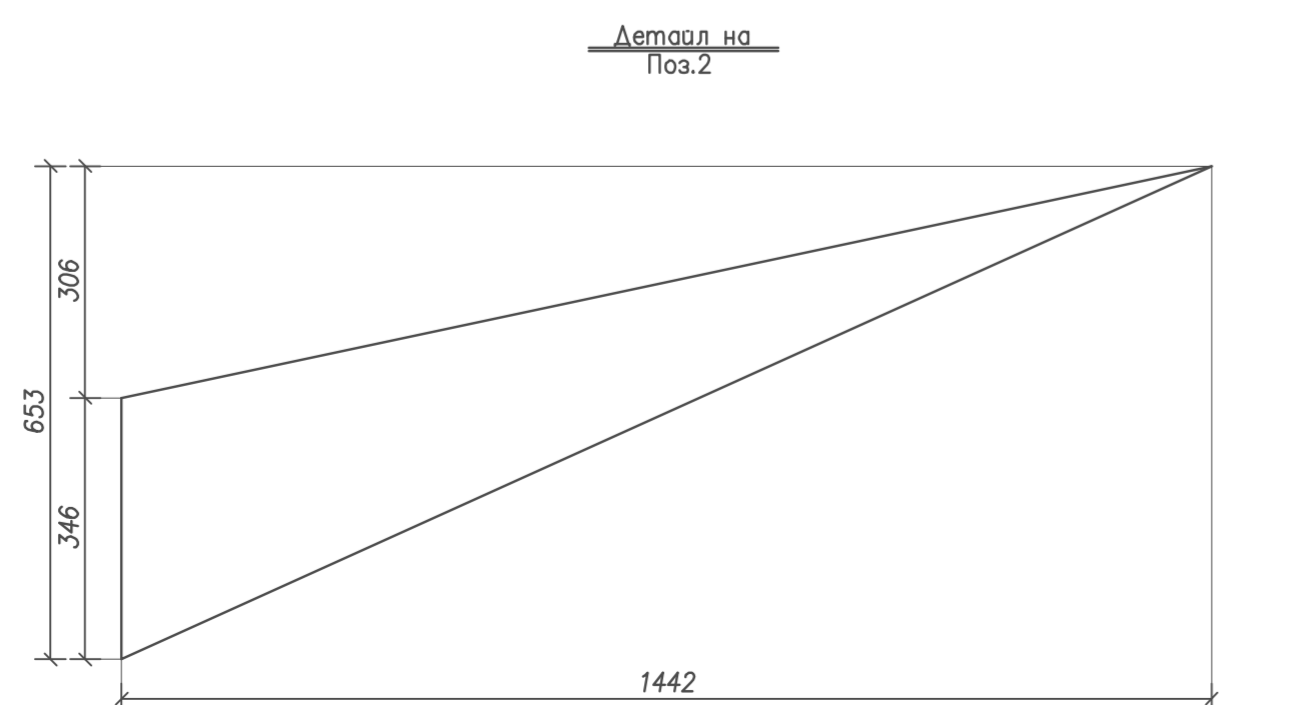
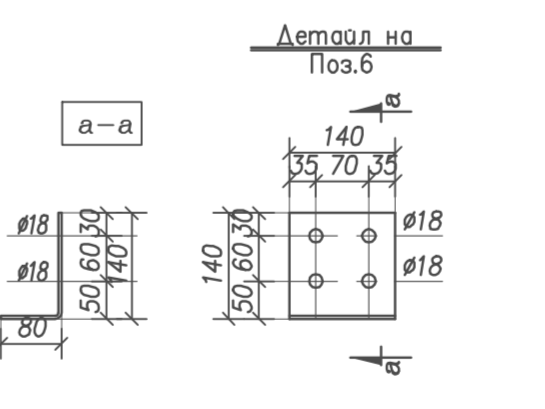
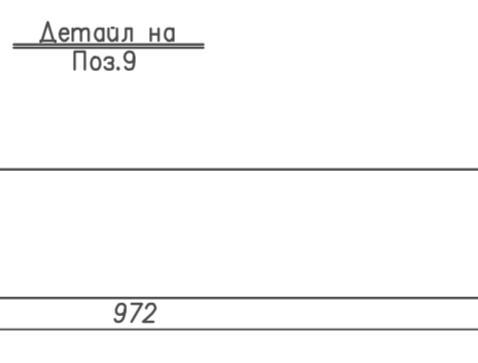
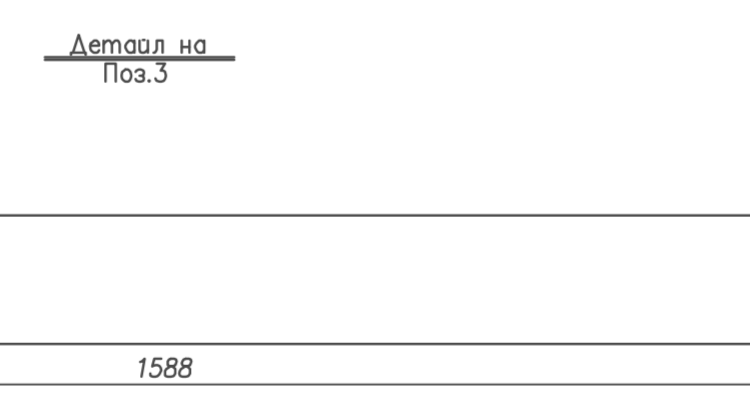
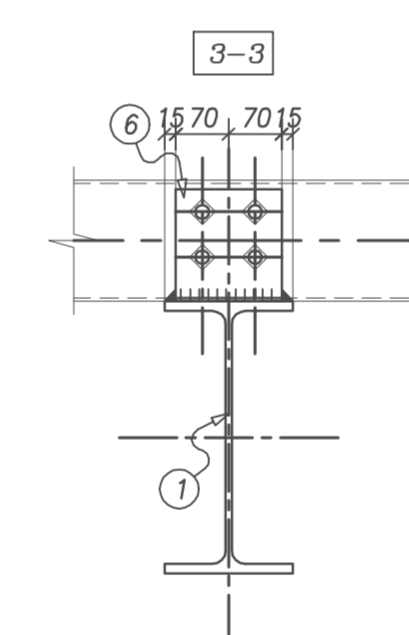
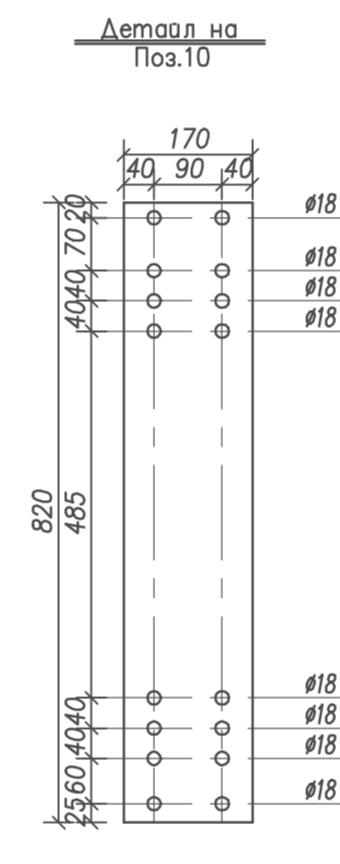
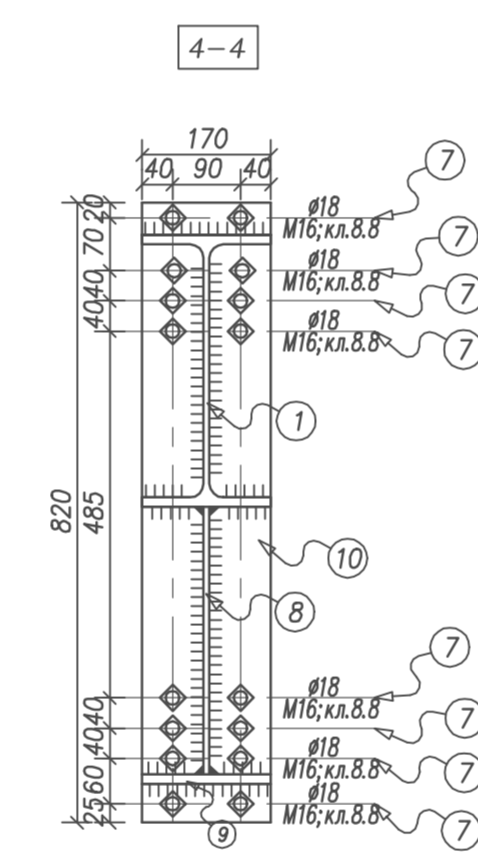
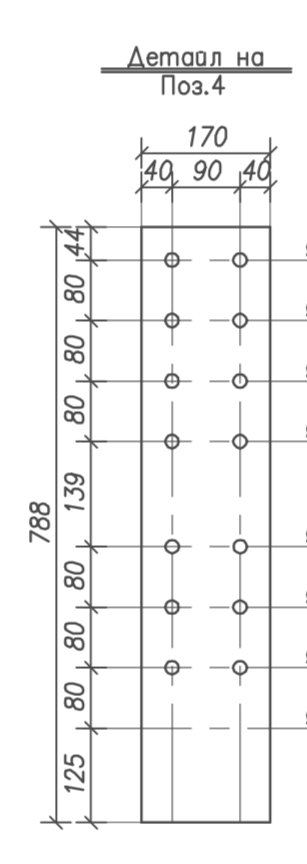
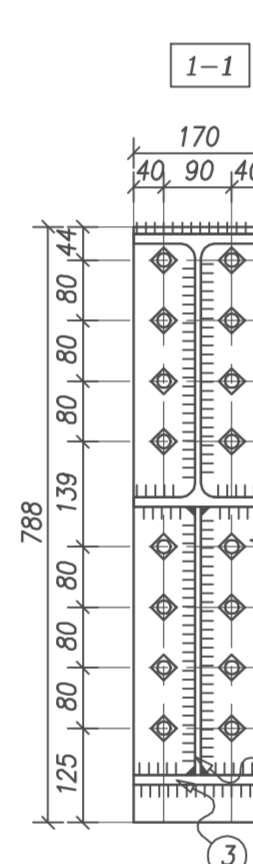

съзвасвали:		чертеж:		Марка P1	
Лангуазет л.арх. Асен Илиев		Възложител:		Община Ковачевици	
ЕЛ	инж. Калина Радулова			част: СК	
ВК	инж. Людмила Стоякова	проектант:		инж. Г. Барзов	
Геодезия	инж. Хр. Божинов			инж. М. Барзов	
ОВК	инж. Ивanka Краева			инж. Л.Иванова	
СК	арх. Владимир Чанулев	р-л фирма:		инж. Иво Гаджов	
				10.2013 г.	
				лист 04/14	